

SPECIFICHE TECNICHE Technical Specifications

WOSS PREMIUM		20	45	100	200	300	600
Capacità massima del compressore Max. Compressor capacity	[m³/min]	2	4.5	10	20	30	60
Assorbimento massimo dell'olio Max. Oil adsorption	[Litri/Liters]	2	4	10	15	25	50
Elemento filtrante Filter element	[#]	1	1	2	2	2	2
Elemento carbone attivo Activate Carbon element	[#]	1	1	1	1	1	2
Connessione di ingresso Inlet connection	[Ø]	1/2" (10 mm)	1/2" (10 mm)	1/2" (10 mm)	1/2" (10 mm)	1/2" (10 mm)	1/2" (10 mm)
Connessione di uscita Outlet connection	[Ø]	1/2" (14 mm)	1/2" (14 mm)	1" (26 mm)	1" (26 mm)	1" (26 mm)	1" (26 mm)
Valvola di prova Test valve		Yes	Yes	Yes	Yes	Yes	Yes
Materiale dell'alloggiamento Housing material		PPC	PPC	PE	PE	PE	PE

SEPARAZIONE DI: Separation of:

- ↳ Lubrificanti minerali / Mineral lubricants
- ↳ Lubrificanti sintetici / Synthetic lubricants
- ↳ Emulsioni stabili* / Stable emulsions*
- ↳ Poliglicole* / Polyglycol*

* Si prega di contattare i nostri uffici commerciali per maggiori informazioni
Please contact our sales department for more information

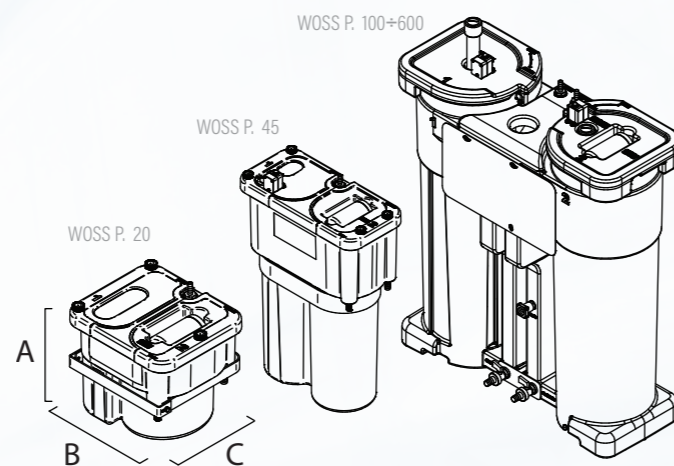

DIMENSIONI Dimensions

WOSS PREMIUM		20	45	100	200	300	600
A [mm]		249	596	793	900	900	1040
B [mm]		270	392	670	800	990	1160
C [mm]		240	191	260	325	400	480

ACCESSORI Accessories

- ↳ Adattatore multi-ingresso / Multi-inlet adapter (solo per / only for: WP 45 to 600)
- ↳ Collettore 3 vie / 3 Way Header
- ↳ Collettore 6 vie / 6 Way Header (solo per / only for: WP 600)
- ↳ Test Kit
- ↳ Base di supporto / Tray

FRIULAIR® Dryers



il diritto di apportare modifiche tecniche senza alcun preavviso. Errori ed omissioni non esclusi. / Friulair S.r.l. reserves the right to make technical changes without prior notice. Errors and omissions excepted. 7430DEP015_WOSS PREMIUM_2025 R02

Friulair S.r.l.
 Via Cisis, 36 - Fraz. Strassoldo
 33052 Cervignano del Friuli (UD) - Italy

+39 0431.939416
 friulair@friulair.com
 www.friulair.com



WOSS PREMIUM

SEPARATORI ACQUA/OLIO PER CONDENSE
OIL/WATER SEPARATORS FOR CONDENSATE

WOSS PREMIUM

IT

WOSS PREMIUM è un separatore acqua-olio delle condense provenienti da compressori, essiccatori, filtri e serbatoi di accumulo. Questo strumento permette di separare gli oli dalla condensa prodotta dal sistema di compressione rendendola pulita, secondo le attuali normative vigenti nazionali. Successivamente l'acqua può essere scaricata mentre l'olio viene trattenuto dal sistema filtrante dell'apparecchiatura ed in seguito smaltito secondo le disposizioni locali. La gamma comprende 6 modelli con caratteristiche e vantaggi unici.

EN

WOSS PREMIUM is a water-oil separator for condensate from compressors, dryers, filters, and storage tanks. This device allows for the separation of oil from condensate produced by the compression system, ensuring it is properly cleaned in compliance with current national regulations. The water can then be discharged, while the oil is retained by the equipment's filtration system and subsequently disposed of according to local regulations. The range includes six models, each with unique features and benefits.

WOSS PREMIUM 20

IT

Per capacità del compressore fino a 2 m³/min.

Contenuto residuo di olio: <5 ppm.

Caratteristiche del prodotto: Il WOSS PREMIUM 20 utilizza stadi multipli di filtrazione per eliminare l'olio dal condensato. Questo modello è sviluppato secondo gli standard ecologici più recenti, garantendo risultati ambientalmente compatibili grazie a elementi filtranti di alta performance.

Vantaggi tecnici: Adatta a diversi tipi di scarichi di condensa, con opzioni speciali disponibili per trattare emulsioni stabili e sistemi lubrificati con poliglicole (su richiesta).

Benefici commerciali: Include un processo di installazione e sostituzione rapido e pulito, materiali di alta qualità, e un supporto per montaggio a parete. È notevole anche per la facilità di manutenzione e le dimensioni compatte che facilitano la manipolazione e l'installazione.

EN

For compressor capacities up to 2 m³/min.

Residual oil content: <5 ppm.

Product features: The WOSS PREMIUM 20 utilizes multiple filtration stages to remove oil from condensate. This model is developed according to the latest ecological standards, ensuring environmentally friendly results thanks to high-performance filter elements.

Technical advantages: Suitable for various types of condensate drains, with special options available for treating stable emulsions and polyglycol lubricated systems (on request).

Commercial benefits: Includes a quick and clean installation and replacement process, high-quality materials, and a wall-mounting bracket. It is also notable for easy maintenance and compact dimensions that facilitate handling and installation.

WOSS PREMIUM 45

IT

Adatto per capacità del compressore fino a 4.5 m³/min.

Contenuto residuo di olio: <5 ppm.

Caratteristiche del prodotto: Il WOSS PREMIUM 45 offre un trattamento del condensato attraverso un processo di filtrazione in più fasi che incorpora nuovi elementi filtranti ecologici. Questi elementi sono progettati per massimizzare la conformità ambientale e l'efficienza.

Vantaggi tecnici: Include un indicatore automatico che segnala la necessità di manutenzione o problemi di sovraccarico, e può essere integrato con sistemi di monitoraggio esistenti grazie agli adattatori per sensori.

Benefici commerciali: Facilità di installazione con un supporto robusto per il montaggio a parete, utilizzo di materiali riciclati fino al 100% per il case e il coperchio, offrendo un eccellente rapporto qualità-prezzo.

EN

For compressor capacities up to 4.5 m³/min.

Residual oil content: <5 ppm.

Product features: The WOSS PREMIUM 45 provides condensate treatment through a multi-stage filtration process that incorporates new ecological filter elements. These elements are designed to maximize environmental compliance and efficiency.

Technical advantages: Includes an automatic indicator that signals the need for maintenance or overflow problems and can be integrated with existing monitoring systems via sensor adapters.

Commercial benefits: Easy installation with a sturdy bracket for wall mounting, use of up to 100% recycled materials for the housing and lid, offering excellent value for money.

SOSTENIBILITÀ E PERFORMANCE

Sustainability and performance

IT: Ognuno di questi modelli di separatori WOSS PREMIUM è progettato con attenzione alle normative ambientali, all'efficienza operativa e alla facilità di uso, garantendo soluzioni ottimali per diverse esigenze di trattamento dell'aria compressa.

EN: Each of these WOSS PREMIUM separator models is designed with a focus on environmental regulations, operational efficiency, and ease of use, ensuring optimal solutions for diverse compressed air treatment needs.



Leggenda della vista esplosa di / Legend of the exploded view of WOSS PREMIUM 45

- 01 Indicatore di traboccamento / Overflow indicator
- 02 Ingresso / Inlet
- 03 Flacone di campionamento / Sample bottle
- 04 Vite (4*) / Screw (4*)
- 05 Coperchio / Lid
- 06 Imbottitura in materiale espanso / Foam
- 07 Cartuccia filtro (parte di ricambio) / Filter element (replacement part)
- 08 Cartuccia carbone (parte di ricambio) / Carbon element (replacement part)
- 09 Alloggiamento / Housing
- 10 Guarnizione / Gasket
- 11 Uscita / Outlet
- 12 Valvola di prova / Test Valve
- 13 Staffa / Bracket

WOSS PREMIUM 100÷600

IT

Adatto per capacità del compressore fino da 10 a 60 m³/min.

Contenuto residuo di olio: <5 ppm

Caratteristiche del prodotto: Questa gamma separa efficacemente l'olio dal condensato attraverso vari stadi di separazione. Gli elementi filtranti includono una combinazione di tecnologie di adsorbimento per minimizzare il residuo di olio.

Vantaggi tecnici: Elementi con indicatori di saturazione e durata, facile installazione e manutenzione, e opzioni di drenaggio sezione durante la manutenzione. Include anche molteplici ingressi per il condensato e ampie capacità di uscita.

Benefici commerciali: Copre un'ampia gamma di capacità con diverse opzioni di modelli, tutti caratterizzati da una piccola impronta a terra.

EN

For compressor capacities from 10 to 60 m³/min.

Residual oil content: <5 ppm

Product features: This range effectively separates oil from condensate through various separation stages. The filter elements include a combination of adsorption technologies to minimize oil residue.

Technical advantages: Elements with saturation and lifetime indicators, easy installation and maintenance, and sectional draining options during maintenance. It also includes multiple condensate inlets and large output capacities.

Commercial benefits: Covers a wide range of capacities with various model options, all characterized by a small footprint.