

Gardner **Denver**

Compressori dal design imbattibile e garanzia leader del settore

7 to 11 kW
Velocità fissa e variabile

PROTECT **10**
years

Extended Warranty for GD Compressors



Affidabilità ed efficienza
senza compromessi



Livelli di efficienza sempre più elevati

La Serie ESM e VS Series di Gardner Denver

Gardner Denver sviluppa ed espande costantemente i modelli della serie ESM, noti nel settore per qualità, affidabilità e per la capacità di ottenere efficienza e prestazioni eccellenti e massima flessibilità. L'ampia gamma di compressori a vite da 7 a 11 kW comprende modelli a velocità fissa, variabile e modelli E ad elevata efficienza. I compressori sono disponibili anche in versione Airstation, montati su serbatoio e con essiccatore a refrigerazione.

Gamma standard Velocità fissa e variabile

- ▶ Intervallo di pressioni
Da 5 a 13 bar
- ▶ Portata volumetrica
Da 0,43 a 1,59 m³/min
- ▶ Potenza motore
Da 7,5 a 11 kW



Gamma E Velocità fissa e variabile

- ▶ Intervallo di pressioni
Da 5 a 13 bar
- ▶ Portata volumetrica
Da 0,41 a 1,87 m³/min
- ▶ Potenza motore
Da 7,5 a 11 kW





Eccellenza nella progettazione

I compressori non sono solo un investimento finanziario, ma un componente fondamentale per garantire che aziende e operatori ricevano costantemente aria di alta qualità a basso costo.

L'elemento di compressione a vite è il cuore del compressore, quindi Gardner Denver mantiene progettazione e produzione al suo interno, utilizzando rettificatrici a controllo numerico di ultima generazione, abbinate all'uso del laser in linea. L'affidabilità e le prestazioni che ne risultano assicurano costi di esercizio contenuti per l'intera durata del compressore.

I nostri elementi compressori di qualità elevata sono coperti dalla nuova garanzia di 10 anni fino a 44.000 ore.*

Gli essiccatori sono progettati e costruiti negli stabilimenti Gardner Denver - il design unico degli scambiatori di calore e il pannello di controllo brevettato forniscono la migliore combinazione di alta efficienza, bassa caduta di pressione e ridotto ingombro.

* A seconda della scadenza che si verifica per prima

“Nota affidabilità, **efficienza** in continuo sviluppo, flessibilità sempre maggiore e **termini** di garanzia impareggiabili.”

PROTECT **10**
years

Extended Warranty for GD Compressors

La nuova garanzia Assure completamente gratuita copre gli elementi compressori per **10 anni o fino a 44.000 ore.**



Il prodotto giusto per ogni applicazione

Gamma standard da ESM 07 a ESM 11, VS
Velocità fissa e variabile

A seconda delle esigenze dei singoli clienti, sono disponibili diverse opzioni per la combinazione dei compressori che offrono la massima flessibilità. Le versioni combinate che includono serbatoio e/o essiccatore costituiscono una soluzione salvaspazio ideale negli ambienti che richiedono una superficie d'ingombro ridotta.

- Compressore montato su basamento
- Pacchetto completo comprensivo di compressore, essiccatore e serbatoio

L'unità autonoma presenta un design davvero compatto con ingombro senza paragoni pari a soli 0,4 m². È possibile ottimizzare l'ingombro anche nella versione dotata di essiccatore e serbatoio. Inoltre, l'installazione è molto semplice.

Elementi compressori realizzati internamente

Gli elementi compressori di qualità elevata sono stati prodotti con tecniche all'avanguardia, dando priorità all'affidabilità e all'efficienza. I rotori sono controllati in modo accurato e approfondito e misurati da un sistema di controllo computerizzato. Gli elementi compressori raggiungono un consumo energetico specifico ridotto, che consente un utilizzo efficiente per un ampio intervallo di giri/minuto.

INGOMBRO RIDOTTO

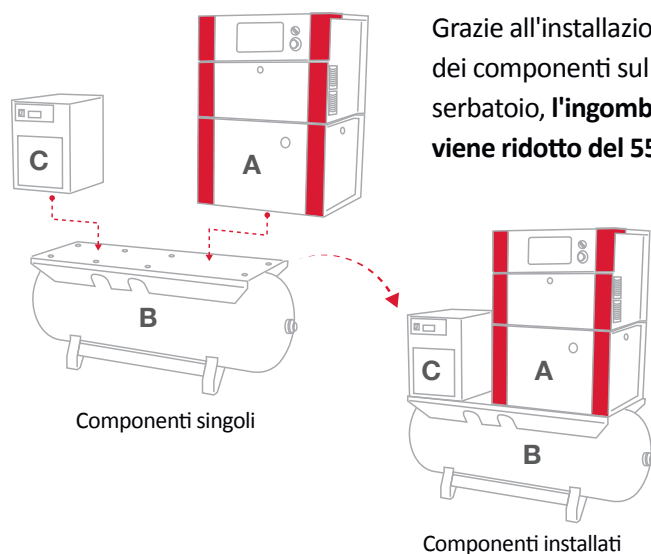

Grazie all'installazione dei componenti sul serbatoio, l'ingombro viene ridotto del 55%.

VISTA DALL'ALTO

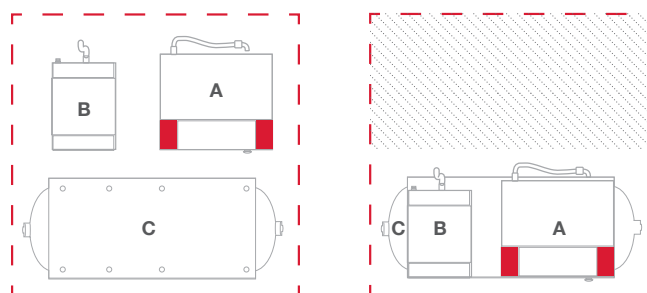

Ingombro minimo

A + B + C = 1,25 m² (ESM 07 - ESM 11)

A + B + C = 3,9 m²



È possibile impiegare questa gamma di compressori a vite **fino a temperature ambiente di 46 °C**. Le notevoli dimensioni dell'impianto di ventilazione garantiscono raffreddamento ottimale e basse temperature dell'aria in uscita.

La nuova unità di controllo avanzata **C-PRO 2.0** assicura un funzionamento affidabile e protegge il tuo investimento nel tempo monitorando i parametri operativi

Controller C-PRO 2.0 è stato progettato per rendere facile e trasparente l'interfaccia agli operatori che operano sui compressori a velocità variabile. Questo controller di nuova generazione offre funzioni extra quali display di stato dell'unità e impostazione PID flessibile in base all'applicazione. Non è necessario essere esperti in compressori a velocità variabile per gestire il tuo compressore. Il controller si prende cura dei dettagli e regola automaticamente le prestazioni del compressore per soddisfare le mutevoli esigenze del sistema di aria - risparmiando energia. Cambiare la pressione di scarico è facile come premere un pulsante.

- 3 ingressi analogici
- Multi-lingua
- Controllo sequenza standard fino a 8 unità (fino a 7 unità a velocità fissa e 1 a velocità variabile)
- Modbus standard
- 15 registrazioni di errori in memoria
- Monitoraggio continuo del sistema

Motori ad alta efficienza

La gamma è dotata di motori elettrici affidabili a efficienza elevata.

- Motori IE3 come standard, secondo la norma International efficiency class 2
- Grado di protezione IP 55
- Performance garantite fino a 46°C di temperatura ambiente

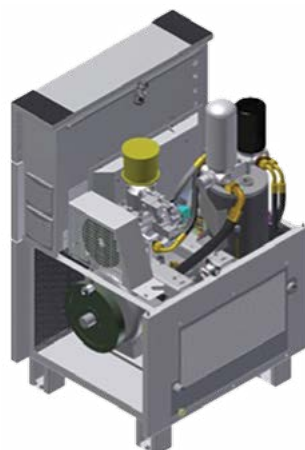

Sistema di tensionamento automatico della cinghia

Facilità di manutenzione

I compressori sono progettati per garantire facilità di accesso alle zone che richiedono manutenzione. I pannelli sono facilmente rimovibili e il numero limitato delle parti mobili riduce i costi di assistenza.

Il tensionamento automatico della cinghia assicura lunga durata, minor manutenzione e riduzione del rumore.



Livelli elevati di efficienza – Made in Germany

Compressori della gamma E a efficienza elevata, a velocità fissa e variabile

La gamma E della serie ESM è progettata e prodotta nel centro di eccellenza di Simmern, in Germania, dove vengono realizzati anche i componenti essenziali dei compressori, ovvero gli elementi compressori. Il team di progettazione sviluppa elementi compressori che soddisfano pienamente i requisiti dei compressori e raggiungono i massimi livelli di prestazioni ed efficienza. I team di progettazione e produzione sono orgogliosi di realizzare questa gamma, nota sul mercato non solo per l'efficienza ma anche per la flessibilità che offre.

I compressori sono disponibili installati sul serbatoio e dotati di essiccatore, una soluzione compatta che richiede un ingombro minimo.



GERMAN 
ENGINEERING
DESIGN&MANUFACTURE

Progettazione basata sull'affidabilità e sulla flessibilità

▶ Elemento compressore totalmente integrato

Il design all'avanguardia dell'elemento compressore ad elevata efficienza permette una bassa velocità di rotazione, riducendo così i costi energetici. L'innovativo design che integra il separatore dell'olio, il filtro dell'olio e la valvola termostatica di bypass, permette di ridurre il numero dei tubi flessibili esterni e dei componenti offrendo elevata affidabilità.

▶ Refrigeratore combinato aria/olio

Provvisto di bypass per riscaldamento rapido e controllo della temperatura dell'olio, è in grado di ridurre l'usura, eliminare la formazione di condensa nel compressore e fornire aria in mandata a bassa temperatura.

▶ Motori elettrici ad alta efficienza

I compressori sono dotati di un motore elettrico IE3 a risparmio energetico.

▶ Sistema tendicinghia automatico

Il sistema esente da manutenzione fornisce una tensione accurata della cinghia prolungandone la durata.

▶ Lubrificante caricato in fabbrica

Riduce i costi di manutenzione estendendo l'intervallo del cambio dell'olio fino a 4.000 ore.

▶ Bassi livelli di rumorosità

Consente di installare il compressore nel punto di utilizzo.

▶ Temperature ambiente fino a 45 °C

Funzionamento affidabile, anche in ambienti difficili.



Sistema di controllo all'avanguardia

Sistema di controllo GD PILOT SE per una totale **affidabilità** e la massima **semplicità** d'uso.

Il sistema di controllo avanzato garantisce un funzionamento affidabile e protegge l'investimento realizzato grazie al monitoraggio continuo dei parametri operativi. Il controller "GD PILOT SE" consente inoltre di programmare ingressi e uscite e controllare apparecchiature aggiuntive, oltre a garantire le seguenti funzionalità con messaggi intuitivi da un display grafico da 2,8 pollici con un'interfaccia utente moderna:



- Visualizzazione della pressione di linea/mandata
- Visualizzazione della temperatura aria/olio
- Ore totali di esercizio e ore di funzionamento a pieno carico
- Indicazione di richiesta manutenzione
- Visualizzazione ottimizzata del registro delle avarie
- Orologio in tempo reale
- Avvio/arresto temporizzato
- Avvio/arresto a distanza
- Riavvio automatico dopo interruzione dell'alimentazione
- Impostazione di un secondo range di pressione
- Indicazione di stato
- RS485 - Modbus RTU
- Micro-SD-Card per la registrazione degli allarmi e dei dati
- Funzionalità BLS integrata e Web-Server Light integrato Tramite o con Modulo opzionale per interfaccia RS485 e connessione Ethernet

Posizionamento ergonomico della centralina

La centralina può essere posizionata frontalmente oppure superiormente.





La risposta perfetta per ogni esigenza

I compressori a velocità variabile di Gardner Denver sono in grado di gestire in modo efficiente e affidabile le variazioni nella richiesta d'aria tipiche della maggior parte degli impianti ad aria compressa.

Con la tecnologia a velocità variabile, il costo di proprietà annuo può essere significativamente ridotto.

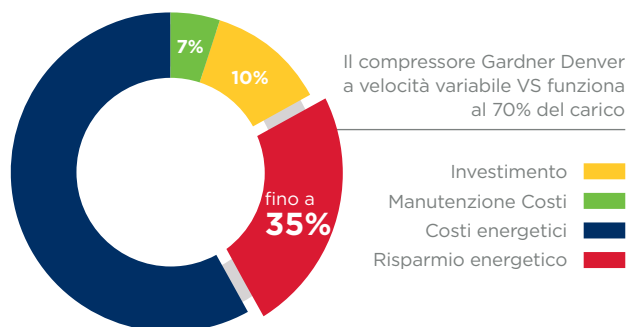

Purificazione dell'aria compressa

I moderni impianti e processi di produzione richiedono aria compressa di qualità sempre migliore. Gli impianti di aria compressa Gardner Denver utilizzano la tecnologia più recente per fornire soluzioni efficienti dal punto di vista energetico e con costi di esercizio complessivi ridotti al minimo.

- Separatore d'acqua a ciclone
- Filtro per aria compressa
- Impianto di scarico della condensa
- Essiccatore a ciclo frigorifero per aria compressa
- Essiccatori igroscopici con rigenerazione a freddo
- Essiccatori igroscopici con rigenerazione ad espansione
- Generatore di azoto
- Controller per compressori multipli GD Connect 12

Tutti i vantaggi dei modelli VS di Gardner Denver

I prodotti della serie ESM-VS sono progettati per ottenere la massima efficienza sull'intera gamma operativa.

- **Ampio intervallo di regolazione**
Senza cicli si ottengono risparmi energetici importanti.
- **Design motore-trasmissione-elemento compressore perfetto**
Elevata efficienza in un ampio range di portate.



La migliore protezione dell'investimento possibile

Garanzia di 10 anni!

La garanzia Assure e i programmi di assistenza Gardner Denver vi garantiscono fino a 44.000 ore/10 anni ¹⁾. È una delle garanzie più generose disponibili nel settore, che offre la massima tranquillità.

Questi sono i vantaggi per i clienti:

- La garanzia Assure è offerta al proprietario del compressore a titolo completamente gratuito ²⁾
- I fornitori autorizzati Gardner Denver offrono qualità di servizio garantita
- Il contratto di assistenza Assure consente una previsione accurata dei costi di esercizio e manutenzione
- Impiegando componenti e lubrificanti originali Gardner Denver si ottimizza la durata e l'efficienza del compressore

¹⁾ La durata della garanzia è limitata a 6 anni/44.000 ore sull'intera unità o a 10 anni/44.000 ore sull'elemento compressore, a seconda della circostanza che si verifica per prima.

²⁾ soggetta a termini e condizioni



PROTECT 10 years

Extended Warranty for GD Compressors

Design compatto - installazione semplificata

L'ingombro in pianta ridotto minimizza lo spazio necessario per l'installazione.

Semplice manutenzione

I compressori sono progettati per assicurare accesso immediato alle zone di manutenzione. I portelli laterali sono incernierati ma anche completamente rimovibili se è necessario l'accesso completo all'interno del compressore. Il numero di parti ridotto rende ancora più economici i costi di manutenzione.

Parti di ricambio originali Gardner Denver

Tranquillità totale.

I ricambi e lubrificanti originali Gardner Denver assicurano la massima affidabilità ed efficienza degli impianti d'aria compressa. Le parti di ricambio e i lubrificanti Gardner Denver sono contraddistinti dalle seguenti caratteristiche:

- Lunga durata, anche nelle condizioni più difficili
- Perdite minime con conseguente risparmio di energia
- Elevata affidabilità che massimizza l'operatività dell'impianto
- Prodotti costruiti nel più severo rispetto dei sistemi di certificazione della qualità Quality Assurance Systems



Dati tecnici

Gamma standard

ESM 07 - 11 a velocità fissa

Modello compressore	Pressione nominale	Motore	Resa aria libera ¹⁾		Livello di rumorosità ²⁾	Peso	Dimensioni L x P x H
	bar g		kW	m ³ /min			
ESM07	7	7,5	1,14		70	205	667 x 630 x 1050
	8		0,99				
	10		0,97				
	13		0,80				
ESM11	7	11	1,59		70	219	667 x 630 x 1050
	8		1,58				
	10		1,39				
	13		1,14				

VS 07 - 11 versione alta efficienza, velocità fissa

Modello compressore	Pressione nominale	Motore	Resa aria libera ¹⁾		Livello di rumorosità con carico al 70% ²⁾	Peso	Dimensioni L x P x H
	bar g		kW	min.			
VS07	7	7,5	0,45	1,13	67	225	667 x 630 x 1050
	8		0,46	0,98			
	10		0,43	0,95			
	13		0,45	0,77			
VS11	7	11	0,53	1,58	67	234	667 x 630 x 1050
	8		0,52	1,56			
	10		0,51	1,39			
	13		0,49	1,07			

Airstation ESM / VS 07 - 11

Modello compressore	Pressione nominale	Essiccatore a ciclo frigorifero ³⁾	Serbatoio Aria	Connessione di mandata aria	Peso	Dimensioni L x P x H
	bar g		Capacità			
ESM07 / VS07	7	✓	270 Litri	RP 3/4"	340 / 360	1540 x 676 x 1550
			500 Litri		405 / 425	1885 x 700 x 1643
	8		270 Litri		340 / 360	1540 x 676 x 1550
			500 Litri		405 / 425	1885 x 700 x 1643
	10		270 Litri		340 / 360	1540 x 676 x 1550
500 Litri	405 / 425	1885 x 700 x 1643				
ESM11 / VS11	7	✓	270 Litri	RP 3/4"	354 / 369	1540 x 676 x 1550
			500 Litri		419 / 434	1885 x 700 x 1643
	8		270 Litri		354 / 369	1540 x 676 x 1550
			500 Litri		419 / 434	1885 x 700 x 1643
	10		270 Litri		354 / 369	1540 x 676 x 1550
500 Litri	419 / 434	1885 x 700 x 1643				

Gamma E

ESM 07^e - 11^e a velocità fissa

Modello compressore	Pressione nominale	Motore	Resa aria libera ¹⁾	Livello di rumorosità ²⁾	Peso	Dimensioni L x P x H
	bar g		m ³ /min	dB(A)		
ESM07 ^e	7,5	7,5	1,30	70	215	667 x 630 x 1050
	10		1,06			
	13		0,85			
ESM11 ^e	7,5	11	1,87	70	225	667 x 630 x 1050
	10		1,61			
	13		1,32			

VS 07^e - 11^e versione alta efficienza, velocità fissa

Modello compressore	Pressione nominale	Motore	Resa aria libera ¹⁾		Livello di rumorosità con carico al 70% ²⁾	Peso	Dimensioni L x P x H
	bar g		kW	m ³ /min	min. max.		
VS07 ^e	7,5	7,5	0,48	1,26	63	222	667 x 630 x 1050
	10		0,44	1,01			
	13		0,41	0,83			
VS11 ^e	7,5	11	0,63	1,81	64	231	667 x 630 x 1050
	10		0,64	1,56			
	13		0,57	1,26			

ESM / VS 07^e - 11^e Montato su serbatoio

Modello compressore	Pressione nominale	Motore	Serbatoio Aria	Connessione di mandata aria	Peso	Dimensioni L x P x H
	bar g		Capacità			
ESM07 ^e / VS07 ^e	7,5	7,5	270 Litri	RP ¾"	320 / 337	1541 x 695 x 1577
	10					
	13					
ESM11 ^e / VS11 ^e	7,5	11	270 Litri	RP ¾"	335 / 347	1541 x 695 x 1577
	10					
	13					

Airstation ESM / VS 07^e - 11^e

Modello compressore	Pressione nominale	Essiccatore a ciclo frigorifero ³⁾	Serbatoio Aria	Connessione di mandata aria	Peso	Dimensioni L x P x H
	bar g		Capacità			
ESM07 ^e / VS07 ^e	7,5	✓	270 Litri	RP ¾"	356 / 373	1541 x 695 x 1577
	10					
	13					
ESM11 ^e / VS11 ^e	7,5	✓	270 Litri	RP ¾"	371 / 383	1541 x 695 x 1577
	10					
	13					

¹⁾ Misurazione ed indicazione dei dati secondo ISO 1217 Annex C e alle seguenti condizioni: Pressione di aspirazione 1 bar a Temperatura di aspirazione 20 °C Umidità dell'aria 0 % (asciutta)

²⁾ Fonomетria in campo libero secondo ISO 2151 e ISO 9614-2, tolleranza ± 3 dB.

³⁾ L'essiccatore a ciclo frigorifero richiede alimentazione separata. Tutti i dati dichiarati secondo DIN ISO 7183, 8573-1:2010 (classe 4, punto di rugiada in pressione 3°C). Per ulteriori informazioni vedere le schede tecniche pertinenti di essiccatore frigorifero.

Competenza **Globale**

I compressori rotativi a vite GD, da 2,2 a 500 kW e disponibili con tecnologie di compressione a velocità variabile e fissa, sono progettati per soddisfare i più elevati requisiti imposti dai moderni ambienti di lavoro e operatori di macchine.



Il modello EnviroAire senza olio, da 15 a 355 kW, fornisce aria compressa di elevata qualità ed energeticamente efficiente, adatta all'uso in una vasta gamma di applicazioni. Il design completamente privo di olio consente di eliminare il problema della contaminazione dell'aria, riducendo il rischio e i costi associati al deterioramento del prodotto e alla necessità di rilavorazione.



I sistemi e i processi di produzione moderni richiedono crescenti livelli di qualità dell'aria. La nostra **gamma completa di prodotti per il trattamento dell'aria** assicura i massimi livelli di qualità ed efficienza operativa.



I sistemi di compressione solitamente sono costituiti da più compressori che erogano aria a un collettore comune. La capacità combinata di queste macchine è di norma superiore alla richiesta massima dell'impianto in cui operano. Per garantire un funzionamento del sistema ai più elevati livelli di efficienza, è fondamentale utilizzare il sistema di gestione dell'aria **GD Connect**.



gdcompressors.eu@gardnerdenver.com
www.gardnerdenver.com

Le specifiche possono essere soggette a modifiche senza preavviso.

Per ulteriori informazioni, contattare Gardner Denver o il proprio rappresentante locale.