



## VPS 301.10



### Leistungsstarke Kombination aus Booster und Schrauben-Vakuumpumpe

- Hohe Saugleistung: Bis zu 800+ m<sup>3</sup>/h bei 50 Hz und 900+ m<sup>3</sup>/h bei 60 Hz im Vakuumbereich von 0,2 bis 6 mbar (abs.)
- Hohe Energieeffizienz: Leistungsaufnahme zwischen 5-6 kW im gleichen Betriebsbereich.
- Tiefes Endvakuum: Enddruck < 0,01 mbar (abs.)
- Schnelle Evakuierung: Verkürzte Pumpzeiten für zykluskritische Prozesse
- Standardisiertes Systemkonzept: Aufeinander abgestimmte Elmo Rietschle Komponenten aus einer Hand

### High performing Booster and Screw backing pump combination

- *High suction capacity: Up to 800+ m<sup>3</sup>/h at 50 Hz and 900+ m<sup>3</sup>/h at 60 Hz in the vacuum range from 0,2 to 6 mbar (abs.)*
- *High energy efficiency: Power consumption between 5-6 kW within the same operating range.*
- *Deep ultimate vacuum: Ultimate pressure < 0,01 mbar (abs.)*
- *Fast evacuation: Reduced pump-down times for cycle-critical processes*
- *Standard system concept: Matched Elmo Rietschle components supplied from a single source*

### Technische Daten • *Technical data*

			VPS 301.10	
Saugleistung bei 1 mbar (abs.) <i>Suction capacity at 1mbar (abs.)</i>	m <sup>3</sup> /h	50 Hz 60 Hz	841 996	
Endvakuum im Dauerbetrieb <i>Ultimate vacuum at continuous operation</i>	mbar (abs.)		0,01	
max. Gewicht ohne Motor <i>max. weight without motor</i>	kg		741	
Öleinfüllmenge <i>Oil capacity</i>	l	VSI 301	Getriebe-/Lagerseite <i>Gearbox/bearing side (1)</i>	1,4
		VWP 1001	Lagerseite <i>Bearing side (2)</i>	0,6
			Getriebe-/Lagerseite <i>Gearbox/bearing side (1)</i>	1,65
			Lagerseite <i>Bearing side (2)</i>	0,8
		Welle <i>Shaft (3)</i>	0,08	
Kühlwasserdruck (geschlossener Kreislauf) <i>Cooling water pressure (closed circuit)</i>	bar	min. max.	0,6 1,2	
<i>(VSI 301)</i>				

m<sup>3</sup>/h bezogen auf den Zustand im Sauganschluss • *refers to suction conditions at inlet connection*

Kennlinien und Tabellenangaben (Toleranz ±10%) sind ermittelt nach PNEUROP und beziehen sich auf betriebswarme Vakuumpumpen (1bar (abs.) und 20°C) ohne Gasballast- und Rückschlagventil. • *Curves and tables content (tolerance ±10%) according to PNEUROP standards and refer to vacuum pump at normal operating temperature (1bar (abs.) and 20°C) without gas ballast valve and non-return valve.*

Messflächenschalldruckpegel nach EN ISO 3744, gemessen an einem gleichwertigen Aggregat in 1 m Abstand, saugseitig angeschlossene Leitung, Toleranz ±3 dB (A). • *Measuring surface sound pressure level acc. to EN ISO 3744, measured with an equivalent unit at a distance of 1 m, with suction side piping connected, tolerance ±3 dB (A).*

VSI 301 Water cooling system • <i>Wasserkühlsystem</i>	Umwälzpumpe • <i>Circulation pump -&gt; (W1)</i>	Lüfter • <i>Fan -&gt; (V<sub>A</sub>)</i>
Bemessungsspannung • <i>Rated voltage</i>	1~ 230 V ± 10 % (50 / 60 Hz)	230 V ± 10 % (50 / 60 Hz)
Leistungsaufnahme • <i>Power consumption</i>	W 34	230 / 350 (50 / 60 Hz)
Stromaufnahme • <i>Current consumption</i>	A 0,32	1,10 / 1,55 (50 / 60 Hz)

### Motoren • *Motors*

3~ Motoren • <i>3~ motors</i>											
Efficiency class <i>Effizienz klasse</i>	50 Hz				60 Hz				Bemerkung <i>Note</i>	Gewicht <i>Weight</i> kg	
	kW	V ± 10 %	min <sup>-1</sup>	A	kW	V ± 10 %	min <sup>-1</sup>	A			
VSI 301	IE4	7,5	400/690	2945	14,1/8,15	9,0	460/-	3540	14,3/-	UL (US), CSA, CC-Nr., EAC	74
VWP 1001	IE3	3,0	230/400	2895	10/5,77	-	-	-	-	IP 55	26

Die Motoren sind nach EN 60034-1 / -2 / -30 (IEC 60034) und Wärmeklasse F ausgeführt. • *The motors comply with EN 60034-1 / -2 / -30 (IEC 60034) and thermal class F.*

Abbildung zeigt ggf. optionales Zubehör. • *The picture shows possibly optional accessories.*

Technische Änderungen vorbehalten! • *We reserve the right to alter technical information!*

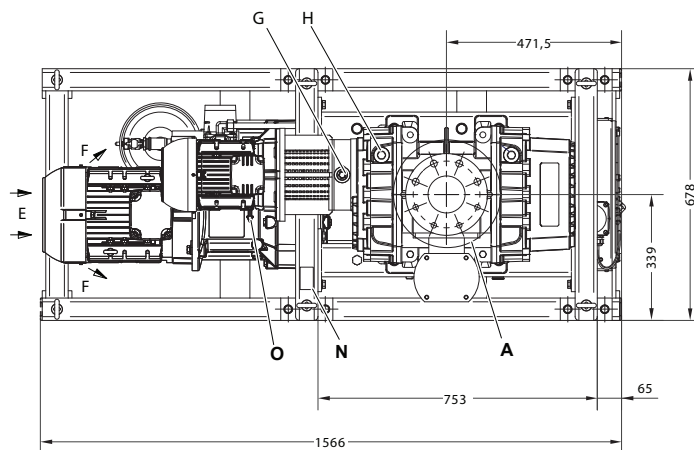
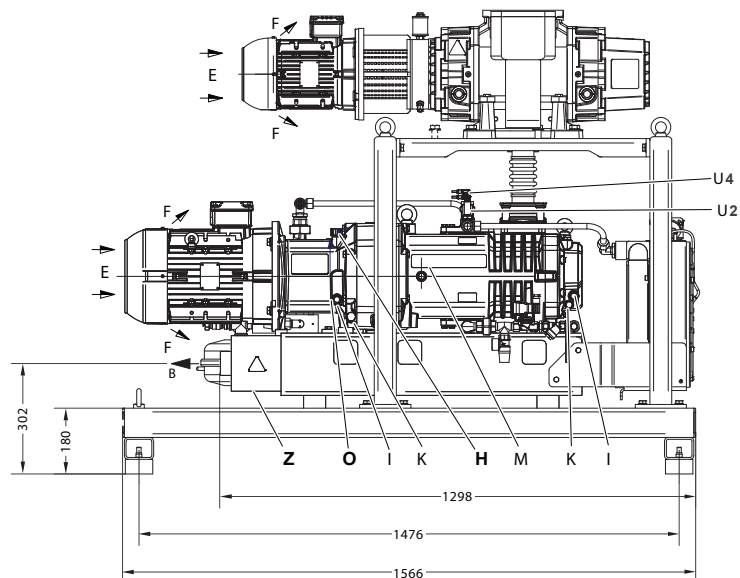
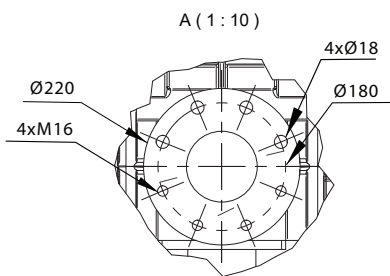
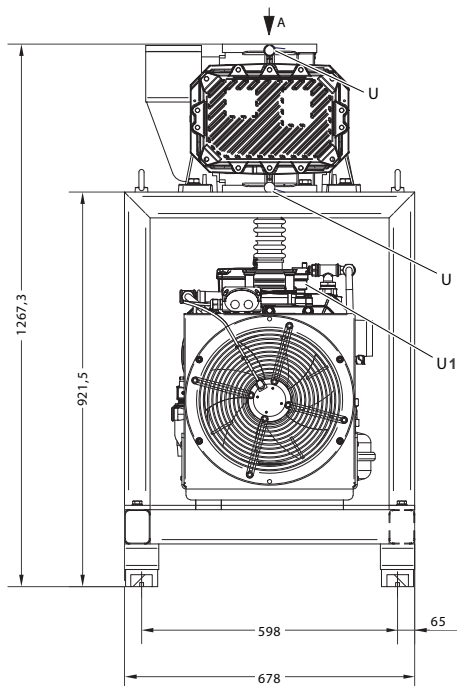

<b>A</b>	Vakuum-Anschluss • Vacuum connection
<b>B</b>	Abluft-Austritt • Exhaust
<b>E</b>	Kühlluft-Eintritt • Cooling air entry
<b>F</b>	Kühlluft-Austritt • Cooling air exit
<b>G</b>	Sperröl-Kontrollbehälter • Sealing oil pot
<b>H</b>	Öleinfüllstelle • Oil filling point
<b>I</b>	Ölkontrolle • Oil check
<b>K</b>	Ölablassstelle • Oil drain point
<b>M</b>	Ölempfehlungsschild • Oil type plate

<b>N</b>	Datenschild • Data plate
<b>O</b>	Drehrichtungsschild • Direction of rotation
<b>U</b>	Mess-Anschluss • Gauge connection
<b>U<sub>1</sub></b>	Schnellentlüftungsventil • Vent valve
<b>U<sub>2</sub></b>	Temperaturwächter • Temperature control
<b>U<sub>4</sub></b>	Wasserstandwächter • Liquid level monitor
<b>Z</b>	Ausblasschalldämpfer • Exhaust silencer

