

**SEEPEX.**  
An Ingersoll Rand Business

# **AUS ABFALL WIRD EFFIZIENZ** **FLOWSHRED – ZERKLEINERUNGS-** **UND FÖRDERSYSTEM**

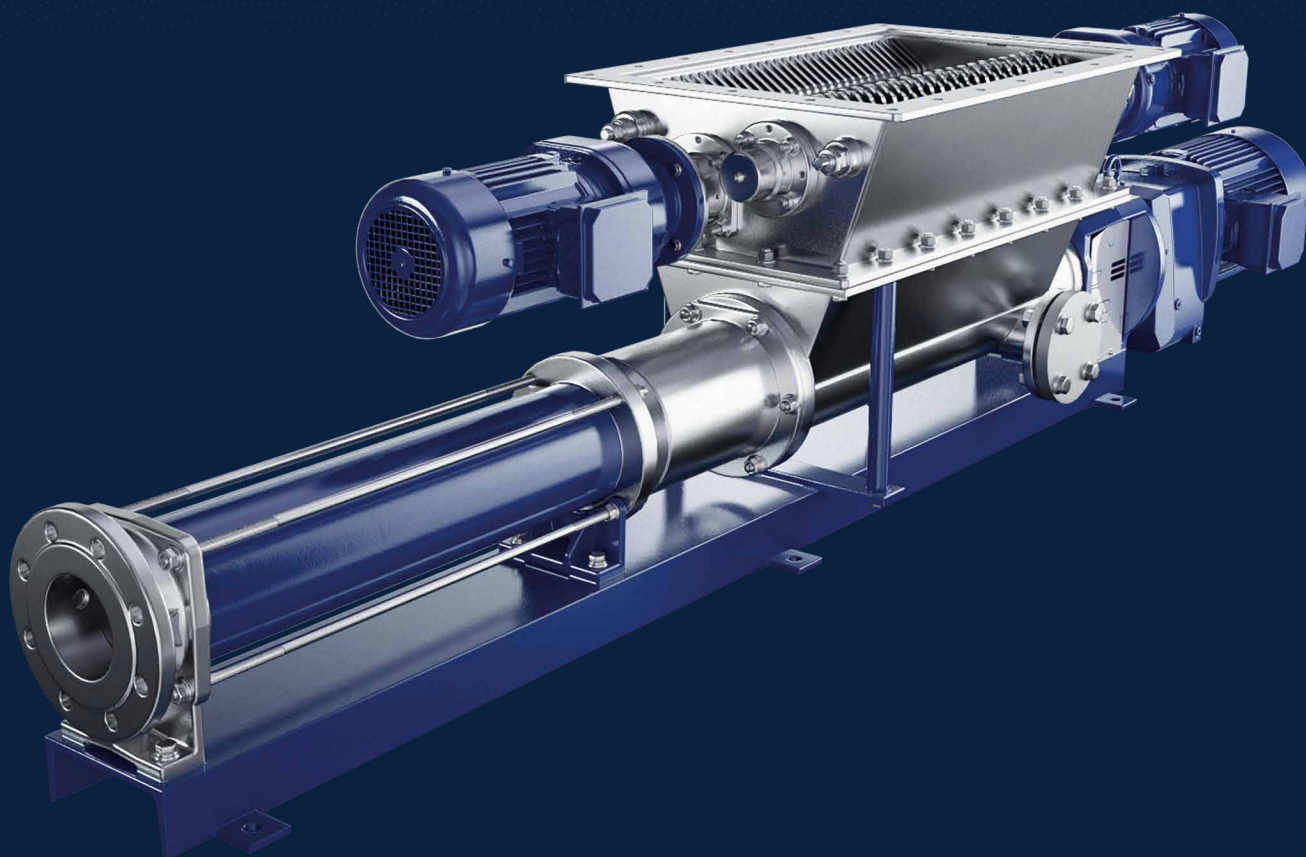

# ZERKLEINERN. FÖRDERN. PROZESSE SICHERN.

SEEPEX FlowShred bringt Effizienz und Prozesssicherheit in die lebensmittelverarbeitende Industrie. In vielen Betrieben führen heterogene Reststoffe wie faserige Ananasschalen, voluminöse Melonenstücke oder harte Mangokerne zu Verstopfungen, hohem Wartungsaufwand und ungeplanten Stillständen. Solche Materialien lassen sich nur schwer handhaben und stellen herkömmliche Systeme regelmäßig vor Herausforderungen.

FlowShred macht selbst anspruchsvollste organische Abfälle zuverlässig pumpfähig. Das System zerkleinert verschiedenste Lebensmittelreste auf eine definierte,

gleichmäßige Partikelgröße und überführt sie direkt in ein homogenes Medium, das ohne Unterbrechung weitergefördert werden kann.

Als integriertes Feststoffkonditionierungssystem kombiniert FlowShred einen robusten Doppelwellenzerkleinerer mit einer präzise abgestimmten Exzentrerschneckenpumpe. Diese technisch ausgereifte Einheit ist exakt darauf ausgelegt, faserige, voluminöse oder harte Bestandteile zuverlässig zu verarbeiten und einen kontrollierten, stabilen Förderprozess sicherzustellen.

## MERKMALE UND VORTEILE

- **Prozesssicher:** Gleichmäßige Zerkleinerung sorgt für stabilen Materialfluss, verhindert Verstopfungen und gewährleistet einen zuverlässigen Betrieb auch bei gelegentlich auftretenden Störstoffen
- **Optimiertes Einzugsverhalten:** Snail-Geometrie ermöglicht die sichere Verarbeitung auch von großen, runden oder faserigen Bestandteilen
- **Direkt pumpfähig:** Nahtlose Übergabe an die Exzentrerschneckenpumpe für kontinuierliche Förderung
- **Reduzierte Betriebskosten:** Geringe Antriebsleistung und weniger Stillstände senken Energie- und Wartungskosten

- **Geschlossen und sauber:** Die kompakte Bauweise reduziert Gerüche und erleichtert die Reinigung
- **Robust und langlebig:** Edelstahlkomponenten und niedrige Drehzahl minimieren Verschleiß und Wartungsaufwand
- **Kompakt integrierbar:** Platzsparendes Design für einfache Einbindung in bestehende Produktions- und Entsorgungsprozesse

## KEY FACTS

- **Durchsatz:** bis 16 m³/h
- **Druck:** bis zu 12 bar

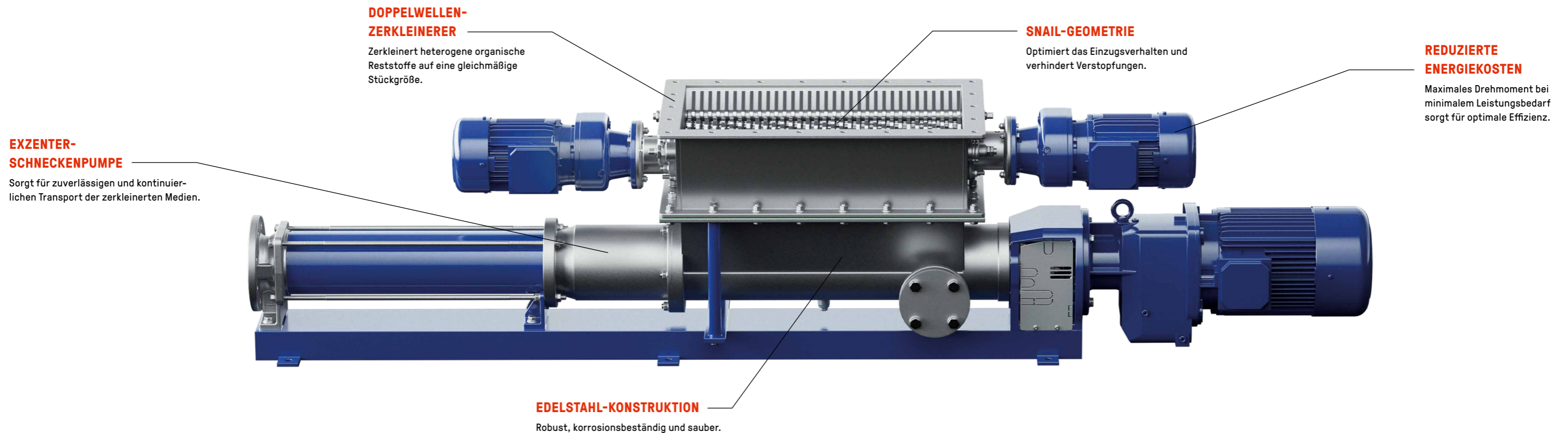

# SEEPEx.

An Ingersoll Rand Business

**SEEPEx GmbH**

[www.seepex.com](http://www.seepex.com)